

# Creativ-Set

## Kerzen Atelier

Enthält alles, um herrlich leuchtende Kerzen herzustellen!



**WARNUNG:** Einige Tätigkeiten müssen von einem/einer Erwachsenen ausgeführt werden: Ein Erwachsener sollte unbedingt die Herstellung der Kerzen überwachen und Kinder auf keinen Fall Wachs schmelzen.

#### **SICHERHEITS-HINWEISE**

Lesen Sie diese Hinweise sorgfältig durch und bewahren Sie sie für zukünftige Verwendungen auf.

- Führen Sie nur die Anweisungen aus, wie Sie in dieser Anleitung angegeben sind.
- Stellen Sie sicher, daß sich alle beteiligten Kinder der möglichen Gefahren bewußt sind, bevor Sie ein Projekt beginnen.
- Halten Sie den Arbeitsbereich frei von allen Hindernissen und in sicherer Entfernung von Lebensmitteln.
- Die Arbeitsfläche sollte stabil sein und auch bei Beschädigungen Schutz bieten.
- Halten Sie Babies und Tiere fern vom Arbeitsbereich.
- Bewahren Sie das gesamte Material außerhalb der Reichweite kleinerer Kinder auf.
- Im Arbeitsbereich sollten Sie weder essen, trinken, noch rauchen.
- Waschen Sie immer Ihre Hände gründlich und reinigen Sie auch das Zubehör.
- Vermeiden Sie, daß irgendwelche Materialien in Augen oder Mund gelangen.
- Keine der Materialien sollten geschluckt oder inhaliert werden.
- Setzen Sie die Zubehörteile niemals offenen Flammen aus.

#### **SICHERHEITS-INFORMATION**

1. Achten Sie immer darauf, daß Erwachsene die Kerzen anzünden, niemals Kinder.
2. Kürzen Sie vor dem Anzünden den Docht auf eine Länge von etwa 10 - 12 mm.
3. Beachten Sie, daß Kerzen mindestens einen Tag stehen müssen, bevor sie angezündet werden dürfen.
4. Lassen Sie eine brennende Kerze niemals ohne Aufsicht.
5. Stellen Sie niemals eine brennende Kerze in einen Luftzug.
6. Stellen Sie niemals eine Kerze in die Nähe von brennbarem Material.
7. Beim Ausblasen einer Kerze müssen Sie darauf achten, daß kein geschmolzenes Wachs herausgeblasen wird.

#### **ERSTE-HILFE-INFORMATION**

Benutzen Sie Ihr Atelier-Set vorschriftsmäßig, bestehen keinerlei Gefahren für die Gesundheit.

- Kommt Material in die Augen, waschen Sie sie mit viel Wasser aus.
- Wurde Material verschluckt, spülen Sie den Mund mit Wasser aus. Führen Sie kein Erbrechen herbei. Falls notwendig, lassen Sie viel frisches Wasser trinken.
- Sollten irgendwelche Dämpfe oder Rauch eingeatmet worden sein, bringen Sie die Person an die frische Luft.
- Kommt es zu Verbrennungen, kühlen Sie die betroffenen Stellen mit viel kaltem Wasser.

**K**erzen sind eine der ältesten künstlichen Lichtquellen und werden seit mehr als 2000 Jahren verwendet.

Ursprünglich wurden sie aus Tier- und Pflanzenwachsen hergestellt, heute verwendet man zu ihrer Herstellung überwiegend Paraffinwachs, das aus Erdöl gewonnen wird.

Das Arbeiten mit Wachs ist von jeher ein farbenfroher und kreativer Zeitvertreib gewesen. Man kann es modellieren formen und färben.

Die wunderschönen Kerzen, die in diesem Büchlein zu sehen sind, können unter Verwendung der Formen und Wachse in diesem Set hergestellt werden. Du solltest die Anleitung genau lesen, wenn Du die aufregende Welt der bunten Kerzen kennenlernen möchtest!

Dein Kerzen-Atelier Set	4
Vorbereitung	6
Bevor es losgeht	7
Informationen für Erwachsene	8
Kinder und Kerzenherstellung	9
Wie man dies Büchlein nutzt	10
Entwirf Deine eigene Kerze	11
Kerzen mit Streifen	16
Schräge Schichten	18
Landschaftskerze	20
Stumpenkerzen	22
Eiskerzen	23
Geschlagene Kerzen	24
Eine Sandburgkerze	27
Modellkerzen	30
Es geht noch weiter	31

# DEIN KERZEN- ATELIER SET

## Modellierwachs

Dieses Wachs wird weich, wenn Du es zwischen Daumen und den Fingern knetest. Wenn es weich genug ist, drückst Du es auf die runde Formscheibe, um dekorative Verzierungen für Deine Kerzen zu erhalten. Du kannst es auch mit einem Haartrockner aufweichen, aber frag bitte vorher um Erlaubnis und vergiß nicht, ihn nach Gebrauch wieder abzuschalten.

## Farbstäbe

Das sind keine Wachsmalstifte, sondern konzentrierte Wachsstäbe für das Färben Deiner Kerzen. Wenn Du sie mischst erhältst Du verschiedene Farbschattierungen.

## Wachsmischung

Dein Wachs besteht aus einer Mischung von Paraffin und Stearin. Stearin bewirkt, daß die fertigen Kerzen heller und farbenfroher aussehen. Mit Deinem Wachsbeutel kannst Du ca. 8 ganze Kerzen herstellen.

### Docht

Der Docht ist  
verdrillt, damit er  
gleichmäßig brennt.

### Formen

Darin wird das  
Wachs geformt,  
während es  
abkühlt.

### Formenverschluß

Verschließt den  
Boden der  
Formen um den  
Docht, damit  
kein flüssiges  
Wachs  
herausläuft.

### Formscheibe

Buchstaben, Zahlen und Formen für  
das Modellierwachs, um Deine  
fertigen Kerzen zu verzieren.

# VORBEREITUNG

**BITTE EINEN ERWACHSENEN,  
DIESE ANLEITUNG  
SORGFÄLTIG ZU LESEN,  
BEVOR DU ANFÄNGST**

**Andere Dinge, die Du zusätzlich benötigen könntest.**

In Deinem Kerzen-Atelier Set ist alles, was Du brauchst um Kerzen zu machen. Aber hier sind noch ein paar zusätzliche Dinge, die Du benötigen könntest.

**Zwei Kochtöpfe** - um das Wachs zu schmelzen. Ein Topf sollte klein



Vielleicht kannst Du sogar einen Standfuß machen, auf dem der kleinere Topf im Innern des größeren stehen kann.

**Eine Schüssel** - um die Form mit dem heißen Wachs darin abkühlen zu lassen.

Sie sollte groß genug sein, daß der Wasserspiegel ca. 1 cm unter der

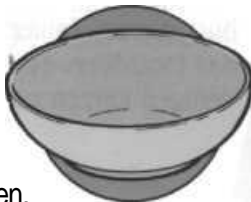

Oberkante der Form stehen kann, wenn sie gefüllt ist.



**Ein Lineal** - um die Länge des Dochts und die Farbmenge zu messen.

**Ein Eßlöffel** - um das gemischte Wachs abzumessen und um die Farbstäbe zu zerteilen. Du könntest auch einen größeren Löffel brauchen, um die Farbe in das heiße Wachs einzurühren,

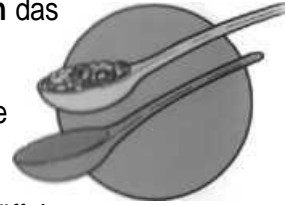

**Zwei dünne Stäbe** - wie z. B. Bleistifte. Mit einem wird der Docht in der Form gerade gehalten, mit dem anderen wird in das Wachs bestochen, während es sich verfestigt.



**Sicherheitsschere** - zum Zuschneiden des Dochts.



**Ein Gewicht** - irgendein schwerer Gegenstand - um die abkühlende Form in der Wasserschüssel festzuhalten.



# BEVOR ES LOSGEHT

Beim Kerzenmachen immer alte Kleidung tragen.

- Auf einer großen ebenen Fläche arbeiten, die weit weg von Teppichen, Möbeln, Tieren und kleinen Kinder ist.

Die Küche ist der beste Ort fürs Kerzenmachen, denn das Wachs muß auf dem Herd geschmolzen werden.

- Auf keinen Fall Kerzen auf dem Fußboden machen, erst recht nicht in der Nähe des Herds.
- Deck Deine Arbeitsfläche mit alten Zeitungen ab, bevor Du die Teile zum Kerzenmachen aufbaust.

Immer wenn Du mit dem Kerzenmachen fertig bist, mußt Du Deine Formen und Dein Werkzeug in warmem Seifenwasser auswaschen, bevor Du wieder alles zur Aufbewahrung in die Verpackung tust

# CHECKLISTE

**Bevor Du besinnst, mußt Du sorgfältig die Anleitung lesen und diese Grundregeln beachten.**

- Du mußt sicherstellen, daß Du die verschiedenen Anleitungen verstehst und den Zeichnungen folgen kannst. Falls Du nicht sicher bist, bitte einen Erwachsenen, es Dir zu erklären.

- Achte darauf, daß Du alle Werkzeuge und Materialien hast, die Du benötigst.
- Achte darauf, daß Du beim Kerzenmachen genug Zeit hast, besonders, wenn es eine Schichtkerze oder eine mehrfarbige ist.
- Du darfst nie versuchen, alleine Kerzen zu machen. Es muß immer ein Erwachsener da sein, der das Wachs für Dich schmilzt.
- Nicht mit Streichhölzern spielen!

# FALLS MAL WAS DANEBEN GEHT

- Wird Wachs verschüttet, laß es zuerst trocknen.
- Kaltes Wachs kann man von harten Oberflächen vorsichtig abkratzen. Kleine Spuren kann man dann wegpolieren - Wachs ist schließlich die beste Politur, die es gibt!
- Gerät Wachs auf Deine Kleidung, bitte einen Erwachsenen, sie in heißem Wasser einzuweichen oder mit Spiritus zu reinigen. Größere Flecken kann ein Erwachsener mit einem Bügeleisen und je einem Bogen Löschpapier über und unter dem Fleck ausbügeln.
- Eine chemische Reinigung kann auch Flecken entfernen, aber zur Sicherheit sollte immer alte Kleidung getragen werden.

# INFORMATIONEN FÜR ERWACHSENE

## Das Schmelzen des Wachses

### WARNHINWEIS

**WACHS SOLLTE NUR VON  
ERWACHSENEN  
GESCHMOLZEN WERDEN**

Bitte **lesen Sie diese Anleitung  
genau**

Wachs sollte immer in einem kleineren Kochtopf, der in einem größeren Topf mit heißem Wasser steht, geschmolzen werden.

Wachs schmilzt bei einer Temperatur, die niedriger liegt als der Siedepunkt von Wasser. Daher braucht das Wasser nur zu köcheln.

**NIEMALS** darf Wachs unmittelbar in einem einzelnen Topf erhitzt werden. Bei einer zu hohen Temperatur entzündet sich das Wachs von selbst. Die sicherste Methode zum Schmelzen ist wie hier beschrieben in einem heißen Wasserbad.

**NIE** schmelzendes oder geschmolzenes Wachs unbeaufsichtigt lassen.

**IMMER** zuerst die Hitze abschalten, bevor man den Topf mit Wachs bewegt.



**NIE** heißes Wachs in den Ausguß oder die Toilette gießen. Wenn es erstarrt, verstopft es die Abflußrohre.

Wachs ist ungefährlich, aber es ist besser, kleine Kinder nicht damit in Berührung kommen zu lassen und es darf nicht verschluckt werden.

## ERSTE HILFE

Kleine Wachsspritzer verbrennen die Haut nicht.

Größere Hautflächen, die mit heißem Wachs in Berührung gekommen sind, sofort mit viel kaltem Wasser kühlen.

Im Zweifelsfall ärztliche Hilfe suchen.

## FEUER!

Wenn Sie die Anleitungen genau befolgen, ist es sehr unwahrscheinlich, daß der Topf Feuer fängt. Falls doch, drehen Sie sofort den Herd ab und legen ein feuchtes

Tuch über den Topf, um die Flammen zu ersticken.

**AUF KEINEN FALL WASSER AUF  
DIE FLAMMEN GIESSEN!**

Lassen Sie Kinder nicht in die Nähe des Föns. Bewahren Sie den Fön außerhalb der Reichweite von Kindern auf und vergessen Sie nicht, ihn nach Gebrauch auszuschalten.



# KINDER & KERZENMACHEN

Wir empfehlen zwar, daß Kinder kein Wachs schmelzen, aber sie sollen doch Freude am Kerzenmachen haben.

## **Gießen**

**Eltern** und überwachende

Erwachsene sollten selbst entscheiden, ob sie die Kinder das Wachs in die Formen gießen lassen wollen oder nicht. Geschieht dies unter angemessener Aufsicht, ist es völlig sicher, aber zur zusätzlichen Sicherheit können Gummihandschuhe getragen werden.

Zur Übung können kleine Kerzenmacher kaltes Wasser aus dem Topf in die Form gießen. Achten Sie auch darauf, daß der Griff fest sitzt und sich beim Erhitzen nicht selbst aufheizt.

Neben dem Gießen können die Kinder auch die Formen und Farben für ihre Kerze aussuchen. Und es macht Riesenspaß, die Dochtlänge und die Farbmengen abzumessen, die Form abzudichten, den Docht einzulegen und die Kerzen mit dem bunten Modellierwachs zu verzieren.

## **WIE MAN DIES BÜCHLEIN NUTZT**

Dieses Kerzen-Atelier Set enthält genug Wachs um aus jedem Kapitel eine Kerze zu machen.

**Lies diese Büchlein genau durch, bevor Du anfängst Zunächst beginnst Du mit den einfachen Kerzen um Dich dann zu den schwierigeren vorzuarbeiten, während Deine Geschicklichkeit wächst**

## **Hab Geduld!**

Das Abkühlen des Wachses kann man nicht beschleunigen. Achte darauf, daß es fest ist, bevor Du eine andere Farbe eingießt oder eine fertige Kerze aus der Form nimmst. Der wahrscheinlichste Grund für eine mißlungene Kerze ist Wachs, das nicht genug Zeit zum Abkühlen hatte.

**Falls sich eine Kerze nicht richtig herauslösen lassen sollte - schmilzt Du das Wachs einfach wieder ein und verwendest es erneut**

# Entwirf Deine eigene Kerze

Beginne mit einer Formkerze in einer Farbe.

Zeit: 2 Stunden

Zuerst suchst Du Dir eine Form und eine Farbe aus (Leichte Pasteifarben bringen die Farben der Verzierungen am besten zur Geltung).

Du brauchst folgende Gegenstände aus Deinem Set: eine Form, ein

Formsiegel, etwas gemischtes Wachs, einen Farbstab und den Docht

Stelle eine Schüssel mit Wasser bereit und achte darauf, daß der Wasserspiegel 1 cm niedriger ist als die Höhe der Form.

Gib 10 Eßlöffel Wachs in den kleinen Topf und bitte einen Erwachsenen, es für Dich zu schmelzen (wie auf Seite 8 beschrieben).



Während das Wachs schmilzt, miß die Höhe Deiner Form mit dem Lineal. Rechne 8 cm dazu, dann mißt und schneidest Du Deinen Docht auf diese Länge.

Ist das Wachs geschmolzen, bittest Du einen Erwachsenen, ein Ende des Dochts in das heiße Wachs zu tauchen und trocknen zu lassen. Achte darauf, das Wachstropfen in den Topf oder auf eine Zeitung fallen können.

Dann führst Du das ins Wachs getauchte Dochtende vorsichtig durch das Loch im Boden der Form. Laß ca. 1 - 2 cm herausstehen und dichte die Form mit etwas Siegelmasse ab. Überprüfe, daß das Siegel dicht ist, indem Du die Form in eine Schüssel mit Wasser stellst und auf Undichtigkeiten achtest.

Leg einen dünnen Stab oder einen Bleistift quer über die offene Seite der Form und wickle den



herausstehenden Docht darum, so daß der Docht genau in der Mitte der Form hängt. Dann sicherst Du den Docht mit einem Knoten.

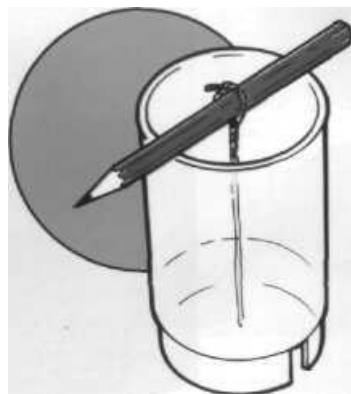

## Färben

Schneide mit einem Löffel ca. 5 mm von dem Farbstab Deiner Wahl. Bitte einen Erwachsenen, die Farbe in das restliche heiße Wachs zu schmelzen und dabei vorsichtig zu rühren, bis sich die Farbe gleichmäßig verteilt hat.

Dann stellst Du die Form in die Schüssel mit Wasser. Dabei mußt Du vorsichtig sein, daß kein Wasser von oben in die Form eindringen kann.

Beschwere sie mit einem Gewicht damit sie sicher steht

## Gießen

Stell Deine Form auf die Zeitung und achte darauf, daß sie sicher und fest steht. Dann gießt Du vorsichtig das Wachs in die Form.



Jetzt mußt Du abwarten, bis Deine Kerze abgekühlt ist - nicht anfassen, bis es soweit ist!

Gieß die Form nicht bis zum Rand voll, laß einen ca. 1 cm breiten Rand an der Oberkante frei.

Bitte einen Erwachsenen, den Wachstopf wieder ins Wasser zu stellen und den Herd abzuschalten.

Nach einer Minute hältst Du die Form fest. In einer Hand, während Du mit einem Löffel leicht auf die Seiten klopfst um Luftblasen zu lösen.

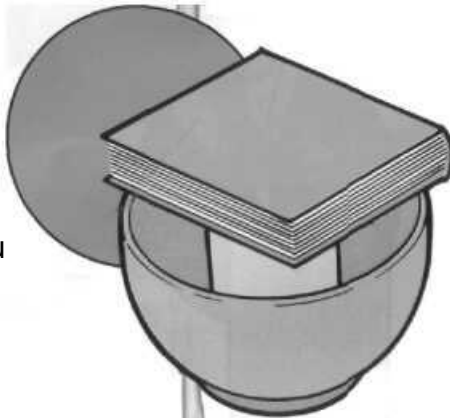

## Einstechen

Nach etwa 75 Minuten kannst Du die Form aus dem Wasser nehmen. Du wirst sehen, daß sich eine Vertiefung um den Docht gebildet hat.

Mit einem Stab oder Bleistift stichst Du kleine Löcher in die Vertiefung.

Bitte einen Erwachsenen, das Wachs wieder zu erhitzen, dann gießt Du vorsichtig noch etwas davon in die Vertiefung.

Bitte nicht die Form höher mit Wachs füllen, als beim ersten Mal. Denn dann wird es sehr schwierig, die Kerze aus der Form zu lösen.

Stell die Form wieder in die Wasserschüssel, beschweresie wieder mit dem Gewicht und warte weitere 30 Minuten, damit sich alles setzen kann. Dann nimmst Du sie aus dem Wasser und läßt sie noch eine Stunde abkühlen, bevor Du sie aus der Form nimmst.

## Zum Abschluß

Nimm das Formsiegel ab und schieb die Kerze aus der Form. Läßt sie sich nicht einfach schieben, klopfst Du mit der Unterseite der Form leicht auf eine harte Fläche. Klappt es jetzt immer noch nicht, mußt Du sie noch etwas länger abkühlen lassen.

Der Docht wird an der Unterseite abgeschnitten, an der Oberseite läßt Du ca. 1 cm überstehen.

Bitte einen Erwachsenen, Deine Kerze in einen vorgewärmten Topf zu stellen, um ihre Unterseite zu glätten. Dazu nimmt man den Topf vom Herd.

Jetzt kann Deine einfarbige Kerze verziert werden. Du kannst schnell etwas aufräumen, bevor Du die Formscheibe und das Modellierwachs herausholst.



# Das Verzieren Deiner Kerze

Das macht am meisten Spaß!

Such Dir fünf oder sechs Buchstaben, Zahlen oder Formen aus. mit denen Du Deine Kerze verzieren willst und wähle Deine Farben.

Brich Dir ein kleines Stück Modellierwachs ab und knete es zwischen den Fingern, bis es weich wird. Bitte dann einen Erwachsenen, es mit einem Fön zu erwärmen (auf der Einstellung "Warm"). Dann bringst Du das weiche Wachs in die von Dir gewünschte Form und drückst es fest auf die Formscheibe. Überstehendes Wachs entfernst Du vorsichtig mit einem Löffel und tust es in den Beutel zurück.

Ist es abgekühlt, biegst Du die Formscheibe vorsichtig, damit die Wachsteile "herausspringen". Nach dem Abkühlen biegst Du vorsichtig die Gußform, um die kleinen Formen herauspringen zu lassen. Bitte dann einen Erwachsenen, die Wachsformen auf der Rückseite mit einem Fön zu erwärmen bis sie klebrig sind. Klebe dann die Formen sofort auf die Kerze.



# Streifenkerzen

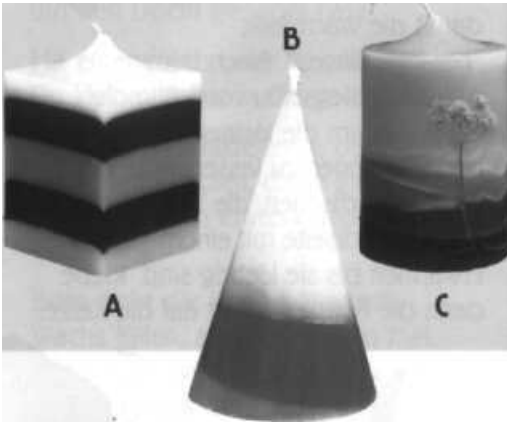

Um Kerzen mit mehreren Farben zu machen, gießt Du Schichten aus Wachs mit kräftigen und leuchtenden Farben übereinander - entweder gerade oder in schrägen Streifen. Du kannst sogar eine Landschaft mit Bäumen schaffen.

Wähle dazu eine der hier gezeigten Kerzen aus. (Denk daran, daß es nur genug Wachs für eine Kerze von jeder Sorte gibt.)

## Kerze A

### Universalkerze

Zeit: 3 1/2-4 Std.

Form: eckig

Farbstäbe: rot, gelb, blau

**1** Gib 2 Eßlöffel Wachs in den Topf.

Schneide die entsprechende Länge für Deinen Docht ab. (Vergiß nicht 8 cm dazu zu rechnen). Bitte einen Erwachsenen, das Wachs zu schmelzen und das Dochtende in Wachs zu tauchen.

Schieb den Docht durch die Form, versiegle sie und befestige den Docht an Deinem Stab oder Bleistift. Er muß fest und sicher sitzen.

Gieß das ungefärbte Wachs bis auf Ebene I, wie in dem Schaubild oben auf S. 17. gezeigt. Übriggebliebenes Wachs gießt Du auf einen alten Teller, um es später zu verwenden.

Nach ca. einer Minute klopfst Du an die Form um Luftblasen zu lösen.

Laß das Wachs 45 Minuten abkühlen. Die Oberfläche sollte weich, aber gummiartig sein, bevor Du die nächste Schicht eingießt.

**2** Nach dem Abkühlen wischst Du den Topf sauber und füllst 2 Eßlöffel Wachs hinein. Bitte einen Erwachsenen, das Wachs zu schmelzen und mische je 1 cm von dem roten, gelben und blauen





Für jede Kerze benötigst Du: Wachs, Farbstäbe, die Form Deiner Wahl, Docht, Formsiegel, und das auf Seite 6 beschriebene Basiswerkzeug. Außerdem brauchst Du Küchenpapier, um den Topf vor jedem Farbwechsel auszuwischen und einige alte Teller, für das Wachs, das nach dem Gießen übrig ist.

Farbstab unter das Wachs, um es schwarz zu färben.

Gieß eine dünne Schicht Wachs bis auf Ebene 2 hinein und laß es abkühlen. Wisch den Topf sauber, übriggebliebenes Wachs kommt auf einen anderen alten Teller.

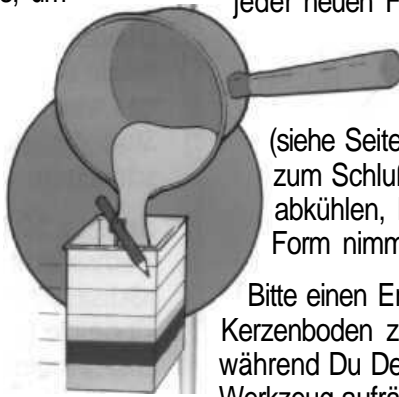

**3** Fülle zwei weitere Eßlöffel Wachs in den sauberen Topf und gib 1 cm gelbe Farbe dazu. Gieß das Wachs bis auf Ebene 3.

**4** Warte, bis das gelbe Wachs abgekühlt ist. Wiederhole Schritt 2 für die zweite schwarze Schicht, die Du bis Ebene 4 einfüllst.

**5** Ist diese Schicht abgekühlt, wiederholst Du Schritt 1 um die Kerze zu vollenden, indem Du ungefärbtes Wachs bis zur Ebene 5 einfüllst.



Zwischen den einzelnen Schichten mußt Du alles immer genügend abkühlen lassen. Vergiß nicht, bei jeder neuen Füllung an die Form zu klopfen, zu stechen und anschließend die Form aufzufüllen, (siehe Seite 14). Laß die Kerze zum Schluß 45 Minuten abkühlen, bevor Du sie aus der Form nimmst.

Bitte einen Erwachsenen, den Kerzenboden zu glätten, während Du Dein Werkzeug aufräumt.

# Kerze B

## Schräge Schichten

**Zeit:** 2 1/2-3 Std.

**Form:** konisch

**Farbstäbe:** nach Wahl

Für diese Kerze benötigst Du einen 1 bis 1 1/2 cm hohen Block, um die Form in der richtigen Stellung halten zu können. Am besten übst Du das Kippen der Form und Gießen mit



Wasser um sicherzustellen, daß die Form sicher steht.

Gib 2  
Eßlöffel

Wachs in den Topf. Schneide die entsprechende Länge für Deinen Docht ab. (Vergiß nicht, 8 cm dazuzurechnen).

Bitte einen Erwachsenen, das Wachs zu schmelzen und das Dochtende in Wachs zu tauchen.

Versiegle die Form und befestige den Docht an dem Stab oder Bleistift

Für die erste Schicht brauchst Du das Wachs nicht zu färben. Du kannst es aber trotzdem tun, wenn Du möchtest.



Stell die Form schräg auf den Block. Achte darauf, daß sie sicher steht dann gießt Du das Wachs bis auf Ebene I ein.

Nach ca. einer Minute klopfst Du an die Seite der Form, um Luftblasen zu lösen.

Dabei solltest Du die Form gut festhalten. Übriggebliebenes Wachs gießt Du auf den Teller und vergiß nicht den Topf auszuwaschen, wenn er abgekühlt ist

Danach füllst Du 2 Eßlöffel Wachs hinein und bittest einen Erwachsenen, das Wachs mit einem 1 cm langen Stück der Farbe Deiner Wahl zu schmelzen.

Nach ca. 30 Minuten ist Deine erste Wachsschicht hart genug, um die nächste Schicht darauf zu gießen, kippe die Form in die entgegengesetzte Richtung, wie im Schaubild gezeigt und gieß das Wachs bis an die Ebene ein, wie gezeigt. Denk daran, nach einer Minute an die Form zu klopfen.

Übriggebliebenes Wachs bewahrst Du auf und den Topf wischst Du wieder aus.

Laß die Kerze erneut abkühlen und bitte einen Erwachsenen, das Wachs für die letzte Schicht zu schmelzen. Wenn

Du magst, kannst Du von einer der Farben dazugeben. Gieß das Wachs In die aufrechte Form bis 1 cm unterhalb der Oberkante.

Klopfe an die Form und lasse sie 60 Minuten abkühlen. Stich die Oberfläche ein und gieß etwas Wachs nach (siehe Seite 14) aber achte darauf, nicht zuviel nachzugießen. Laß

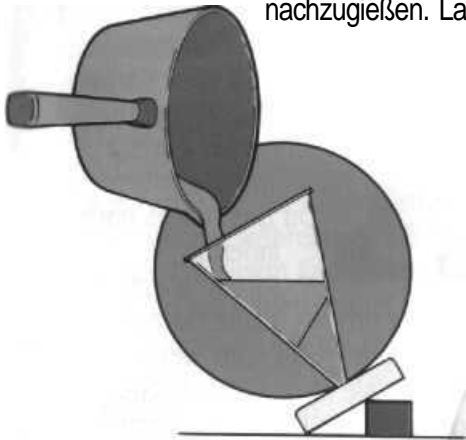

die Kerze weitere 45 Minuten abkühlen, bevor Du sie aus der Form nimmst.

Bitte einen Erwachsenen, die Unterseite zu glätten, während Du Dein Werkzeug aufräumst.



# Kerze C

## Landschaftskerze

**Zeit:** 4 1/2-5 Std.

**Form:** zylindrisch

**Farbstäbe:** rot, selb, blau

Für diese Kerze brauchst Du einen Löffel oder einen Lutscherstab, um die Hügel 'herauszudrücken'. Außerdem kann es hilfreich sein, Farbe immer nur nach und nach dazuzugeben, um genau die richtige Schattierung zu erreichen. Das ist das Geheimnis einer guten Landschaftskerze!

Um die richtigen Schattierungen zu erhalten, mischt man Farben: für grün mischt man gelb und blau; für braun mischt man blau, rot und gelb.

Der Docht wird versiegelt und mit dem Stab oder Stift auf der Form festgehalten. Gib 5 Eßlöffel Wachs in den Topf. Bitte einen Erwachsenen, das Wachs zu schmelzen und den Docht einzutauchen. Mit dem Löffel schabst Du vorsichtig etwas blaue Farbe ab und gibst die Krümel in das Wachs, bis es himmelblau wird.



Gieß das Wachs vorsichtig bis zur ersten Ebene ein, wie im Schaubild gezeigt. (Siehe S. 10 zur Anleitung, wie man die Form kippt) Nach ca. einer Minute klopfst Du an die Form um Luftblasen zu lösen.



Nach etwa 45 Minuten ist das Wachs hart genug, daß Du mit Deinem Lutscherstab oder Löffel eine Landschaft bilden kannst. Um die Kante der Form drückst Du vorsichtig wie gezeigt Hügelumrisse, indem Du das Wachs nach innen in Richtung auf den Docht drückst. Achte darauf, daß die Hügel recht spitz werden, aber mach sie nicht zu groß. Geh um die gesamte Kante der Form herum und löfle Stücke von dem blauen Wachs heraus.

Säubere den Wachstopf und fülle 11/2 Eßlöffel Wachs hinein. Bitte wieder einen Erwachsenen, das Wachs zu schmelzen und dabei etwas blaue und gelbe Farbe dazugeben, bis das Wachs blaßgrün wird. Gieß das Wachs in die Form und fülle die Hügel bis zur zweiten Ebene auf

dem Schaubild auf. Laß das ganze wieder 40 Minuten abkühlen und drücke wieder die Umrisse der Hügel heraus.

Während diese Schicht abkühlt, gibst Du noch mehr blaue und gelbe Farbe in das Wachs, damit das Grün dunkler wird. Fülle die Hügel bis zur dritten Ebene mit dem dunkleren Grün und lasse alles 40 Minuten abkühlen.

Gib 1 1/2 Eßlöffel Wachs in den Topf und bitte einen Erwachsenen, etwas blaue Farbe für die Meeresfarbe dazuzugeben, während das Wachs schmilzt. Mit einem Ende des Löffels formst Du ein enges Flußtal in einem Deiner niedrigen grünen Hügel. Dann gießt Du das Wachs bis zur gezeigten Höhe ein.

Während das blaue Wachs abkühlt, bitte einen Erwachsenen, 1 1/2 Eßlöffel Wachs zu schmelzen und 1 cm gelben Farbstab, 1/2 cm roten und 1/2 blauen dazuzugeben, um eine braune Farbe zu erhalten.

Wenn das blaue Wachs abgekühlt ist



gießt Du das braune bis auf 1 cm unter der Oberkante der Form ein. Stich die Oberfläche ein und gieß noch etwas Wachs ein (siehe Seite 14). Laß die Kerze 60 Minuten abkühlen, bevor Du sie aus der Form nimmst.

## Bäume

Erwärme vorsichtig einen Löffel in heißem Wasser. Nimm den Löffel heraus und halte ihn am Griff mit einem Tuch o. ä. damit Du Dir nicht die Finger verbrennst. Schmelze die Oberfläche der Kerze mit dem Löffel an den Stellen, an denen Du Deine Bäume oder Verzierungen

anbringen willst.

Während das Wachs noch weich ist,

drückst Du Stücke

von Farnen,

getrockneten Gräsern oder

Blumen unter die

Oberfläche der Kerze und

gehst hinterher noch

einmal mit dem warmen

Löffel darüber.



# Stumpenkerzen

**Zeitaufwand: 2 1/2-3 Std,**

Dies ist eine tolle Möglichkeit, buntes Wachs aufzubrauchen, das von anderen Kerzen übriggeblieben ist. Du kannst auch alte Kerzenreste verwenden, die Du bei Euch Zuhause findest.

Hast Du keine Reste oder alte Kerzen, gießt Du kleine Mengen buntes Wachs auf alte Teller, um bunte Stücke zu bekommen.

Such Dir die Form aus, die Du für Deine Stumpenkerze verwenden willst und die Farbe für den Hauptteil der Kerze. - hellere Farben sind am wirkungsvollsten.

Schneide ein entsprechend langes Stück Docht ab (vergiß nicht, die zusätzlichen 8 cm dazuzurechnen). Bitte einen Erwachsenen, 10 Eßlöffel Wachs zusammen mit einer Farbe Deiner Wahl schmelzen und den Docht in Wachs zu tauchen.

Schieb den Docht in die Form, versiegle ihn und befestige ihn an Deinem Stab oder Bleistift. Achte darauf, daß er richtig fest sitzt.

Schneide die Stücke, die Du benötigst, mit einem Löffel zurecht und drücke sie wie gezeigt auf die Innenseite der Form. Achte darauf, das Loch für den Docht nicht zu verstopfen.



Gieß das Wachs in die Form und achte darauf, daß sich keine Stücke lösen.

Klopfe auf die Seiten, um Luftblasen zu lösen. Stell die Form in Wasser und beschwere sie mit einem Gewicht. Achte darauf, daß der Wasserspiegel 1 cm unterhalb der Oberkante der Form ist.

Nach 75 Minuten nimmst Du die Form heraus. Stich die Kerze ein und fülle etwas Wachs nach (siehe Seite 14), aber nicht zuviel. Stell die Form wieder ins Wasser und lasse sie nochmals 45 Minuten abkühlen.

Nimm die Kerze aus der Form, schneide den Docht ab und bitte einen Erwachsenen, den Boden zu glätten.

# Eiskerzen

**Zeitaufwand: 3/4 -1 Std.**

Eiskerzen werden genauso wie Stumpenkerzen gemacht, aber mit Stücken aus Eis. Wenn das Eis schmilzt, ergibt das ein ungewöhnliches Lochmuster.

Die Zylinderform eignet sich dazu am besten. Außerdem benötigst Du einen Beutel um das Eis zu zerstoßen.

Anstatt eines normalen Dochts nimmst Du eine normale Kerze mit ca. 2 cm Durchmesser. Schneide sie auf eine Länge von ca. 1 cm weniger als die Höhe der Form ab, dann stellst Du sie so in die Mitte der Form, daß der Docht auf der Unterseite herauschaut

Die Form wird nicht versiegelt, damit das geschmolzene Eiswasser ablaufen kann.

Brich etwas Eis in Stücke und lege sie in die Form. Nimm aber nicht

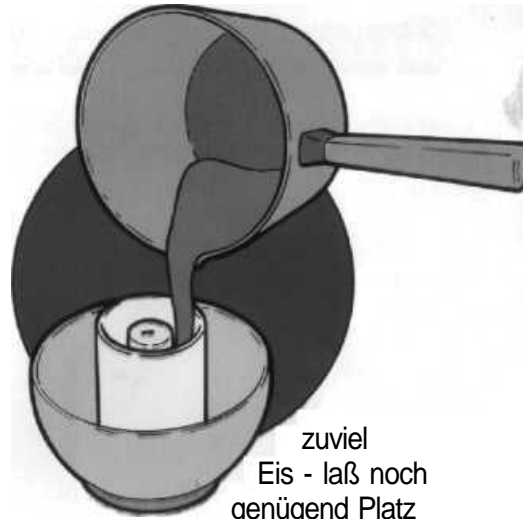

zuviel Eis - laß noch genügend Platz für das Wachs. Die Eisstücke sorgen dafür, daß die Kerze in der Mitte aufrecht stehen bleibt.

Bitte einen Erwachsenen, 5 Eßlöffel Wachs zu schmelzen und mische Deine Lieblingsfarbe dazu.

Stell die Form in eine leere Schüssel und gieß das heiße Wachs ein.

Laß die Kerze 45 Minuten abkühlen und nimm sie dann aus der Form. Dabei hältst Du sie über der Schüssel, um eventuell austretendes Wasser aufzufangen.

# Geschlagene Kerzen

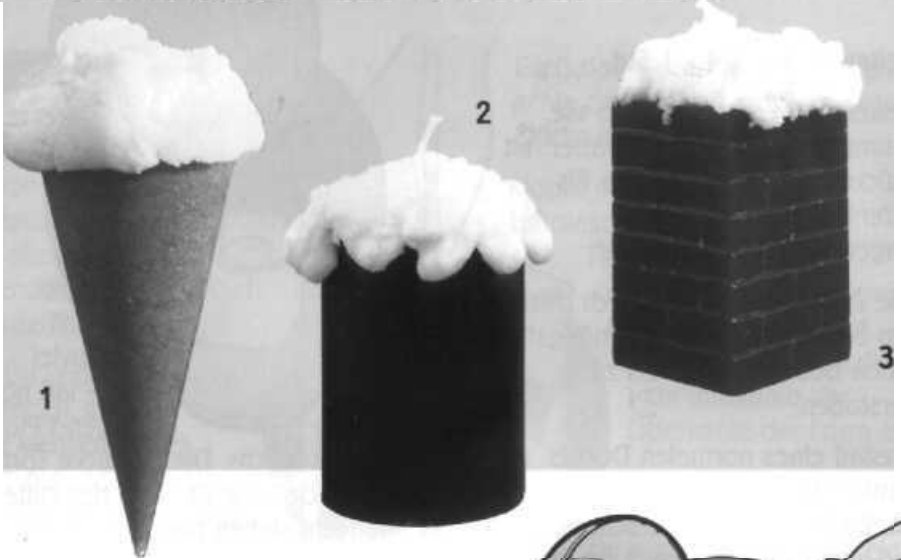

## Wachschlagen

Bereite Deine Form vor wie sonst, aber laß auf der offenen Seite noch weitere 8 cm Dochtlänge überstehen für Deine geschlagene Wachshaube.

Bitte einen Erwachsenen, etwas ungefärbtes Wachs im Topf zu schmelzen. Ist es geschmolzen, gießt Du es In die Schüssel.

Wenn sich auf dem Wachs eine Haut zu bilden beginnt, neigst Du die Schüssel leicht und beginnst, das Wachs mit einer Gabel wie Rührei zu schlagen. Falls Du dabei Hilfe brauchst, fragst Du einen Erwachsenen.

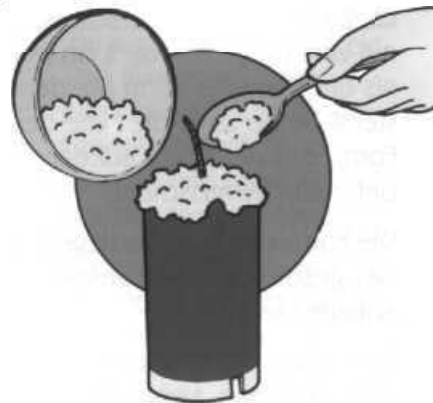

Nachdem Du das Wachs 5 Minuten geschlagen hast, wird es dickflüssig werden. Dann löffelst Du es in Deine Form oder auf Deine Kerze als Verzierung.



Während Wachs abkühlt, kann man es schaumig schlagen und damit interessante Effekte erlangen, die wie Eis, Schaum oder sogar Schnee, aussehen! Dieses schaumige Wachs kannst Du sowohl zum Kerzenmachen als auch zum Verzieren benutzen.

Such Dir eine von diesen Möglichkeiten aus:

**1** Ein Eis in der konischen Form.

**2** Ein sprudelndes Glas Cola in der zylindrischen Form.

## Eishörnchen

**Zeit: 2 Std.**

**Form: konisch**

**Farbstäbe: rot, gelb, blau**

Bitte einen Erwachsenen, 5 Eßlöffel Wachs mit je 1 cm vom roten und gelben Farbstab, sowie 1/2 cm vom blauen Farbstab zu schmelzen. Das Wachs sollte hellbraun aussehen.

Gieß das Wachs In eine Schüssel und schlage es, wie gegenüber beschrieben. Löffle es in die konische Form bis sie gefüllt ist.

Dann bittest Du einen Erwachsenen, 3 Eßlöffel Wachs mit 1/2 cm vom gelben Farbstab für die Farbe der Eiscreme zu schmelzen. Gieß das geschmolzene Wachs in die Schüssel und schlage es.

**3** Ein Schornstein mit "Weihnachts"-Schnee in der eckigen Form.

Diese Kerzen haben alle das gleiche "Rezept" und benötigen alle die gleiche Menge Wachs; nur die Farben und ihre Mengen sind verschieden.

Du brauchst Deine gesamte Grundausrüstung, eine Gabel und eine kleine Schüssel.



Wenn das Wachs fertig ist, hältst Du den Docht mit einer Hand aufrecht über der Kerze und löffelst mit der anderen das geschlagene

Wachs auf das Hörnchen.

Laß das Wachs abkühlen.

Um Deine Kerze aufrecht hinstellen zu können, schneidest Du das spitze Ende ab, wenn sie abgekühlt ist.

# Ein Glas Cola Schornstein

Zeit: 2 Std.

form: zylindrisch

Farbstäbe: alle

Bitte einen Erwachsenen, 10 Eßlöffel Wachs mit 1 cm von jeder Farbe zu schmelzen, um einen schwarzen Farbton zu erhalten.

Bereite Deine Form vor wie sonst, dann gieß das Wachs ein und laß es abkühlen.

Nach dem Abkühlen nimmst Du die Kerze aus der Form und stellst sie aufrecht hin.

Dann bitte einen Erwachsenen, 3 Eßlöffel ungefärbtes Wachs zu schmelzen. Schlage es fünf Minuten lang, dann löffelst Du es mit einer Hand auf die Kerze, während Du mit der anderen den Docht gerade hältst.

Laß das Wachs abkühlen.

Bitte einen Erwachsenen, 10 Eßlöffel Wachs zusammen mit 2cm vom roten Farbstab zu schmelzen.

Bereite die Form mit einem Docht vor, der 8 cm extra länger ist. Gieß das Wachs ein und laß alles abkühlen wie gewohnt. Ist sie abgekühlt, löst

Du die Kerze aus der Form und stellst sie aufrecht hin.

Dann bittest Du einen Erwachsenen, 3 Eßlöffel normales Wachs zu schmelzen und zu schlagen. Das wird der Schnee auf Deinem Schornstein.

Halte mit der einen Hand den Docht hoch und löffle mit der anderen das geschlagene Wachs auf die Kerze.

Ist die Kerze abgekühlt, kratzt Du mit einem Löffelende das Muster der Ziegelsteine ein. Um eine noch bessere Wirkung zu erzielen, kannst Du den Mörtel mit Filzstift oder Plakatfarbe einzeichnen.



# Eine Sandburgkerze

**Zeit: 2 Std.**

**Form: eckig**

**Farbstäbe: selb**

Um Deine eigene Form zu machen, benötigst Du eine wasserdichte Schüssel - nimm am besten eine alte Schüssel, einen Eiscremebehälter und einen kleinen Haufen feuchten Sand - genug, um die Schüssel zu füllen. Um zu prüfen ob der Sand für die Form bereit ist drückst Du mit dem Finger hinein. Hinterläßt er einen klaren Eindruck, ist der Sand genau richtig.

Bevor Du mit Deinen eigenen Formen experimentierst, solltest Du die gezeigte Sandburg machen.

Leg die eckige Form mit der offenen Seite nach unten in die Mitte Deines Behälters.

Dann füllst Du die Umgebung drumherum mit Sand und klopfst ihn um die Form etwas fest. Achte darauf, daß ca. 3 cm der Form aus dem Sand herauschauen, klopf den Sand um die Form nochmals etwas an und glätte seine Oberfläche.

Dann hebst Du die Form ganz vorsichtig heraus, ohne den Sand zu bewegen.

Die Seiten des Lochs, das jetzt zurückbleibt, sollten ganz glatt und gerade sein und regelmäßige scharfe Kanten haben. Falls irgendwelcher Sand ins Loch fällt, mußt Du wieder von vorne anfangen.

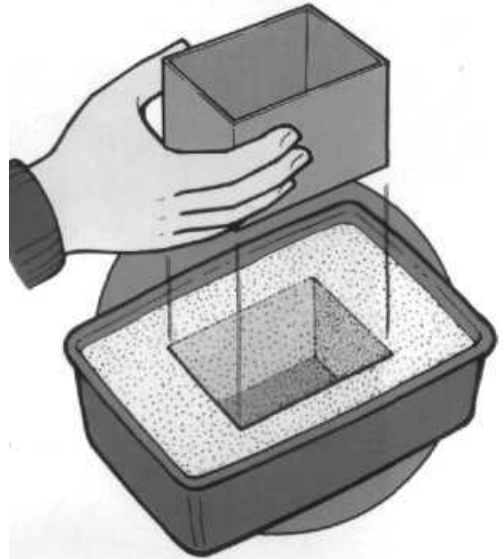
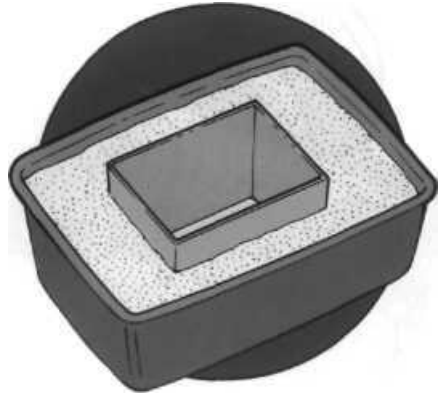



Um die Türme zu machen, drückst Du einen Korken oder die Kappe eines dicken Filzstiftes wie gezeigt in jede Ecke. Achte wieder darauf, die Kanten der Sandform nicht zu beschädigen.

Drücke einen Bleistift in die Ecken, um den Turm fertigzustellen.

Bitte einen Erwachsenen, 10 Eßlöffel Wachs zusammen mit 2 cm vom gelben Farbstab im Topf zu schmelzen.

Schneide Dir ein Dochtstück ab, das 5 cm länger als die Höhe der Form ist und laß es in Wachs tauchen. Ist der Docht abgekühlt, kannst Du ihn zur Seite legen.

Dann gießt Du das Wachs sehr vorsichtig in die Mitte der Form, nicht an die Ränder. Fülle die

Form bis auf 1 cm unter der Oberkante auf. Laß die Form 60 Minuten abkühlen, dann

stichst Du die Oberseite ein und füllst den Rest auf (siehe Seite 14).

Laß sie weitere 30 Minuten abkühlen.

Bitte einen Erwachsenen, mit einer Stricknadel

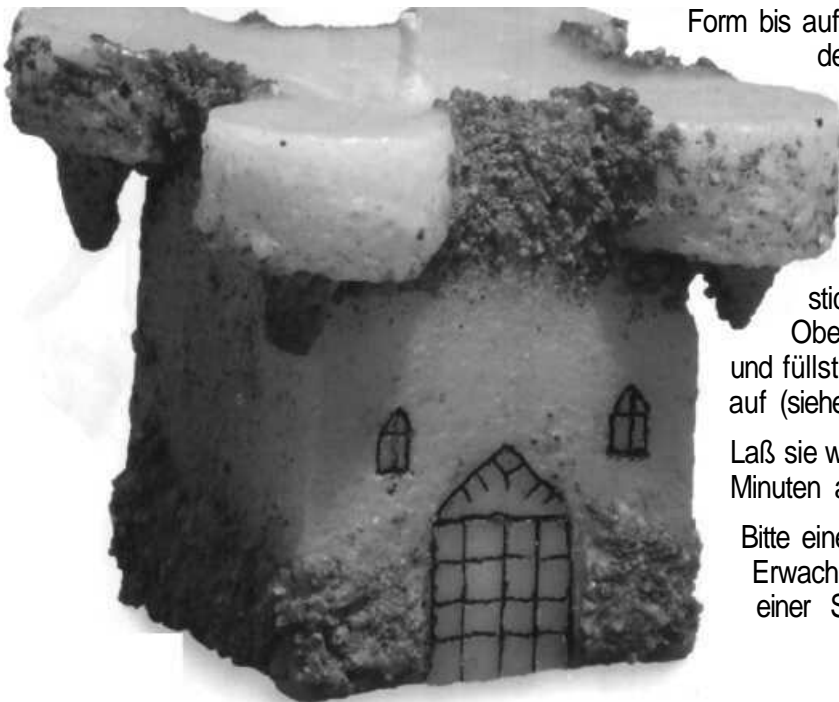

oder einem Bleistift ein dünnes Loch entlang der Mitte der Kerze zu machen. Achte darauf, daß kein Sand in dieses Loch gerät.

Laß das Wachs weitere 30 Minuten fest werden. Hab Geduld, Sandschlösser kühlen langsamer ab, weil Du sie nicht in kaltes Wasser stellen kannst.

Die feste Kerze nimmst Du vorsichtig aus dem Sand, indem Du von der Seite her unter sie faßt. Losen Sand kannst Du mit den Finger ablösen.

Mit dem Ende eines Löffels kannst Du den überflüssigen Sand entfernen, und dabei ein paar Türen oder Fenster herausarbeiten.

Die Fenster und Türen kannst Du mit Plakatfarben oder Filzstift aufmalen.

Jetzt kannst Du versuchen, Deine eigene Form aus Sand zu machen.

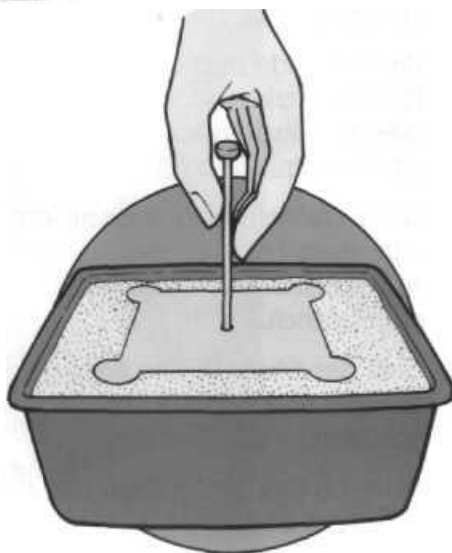
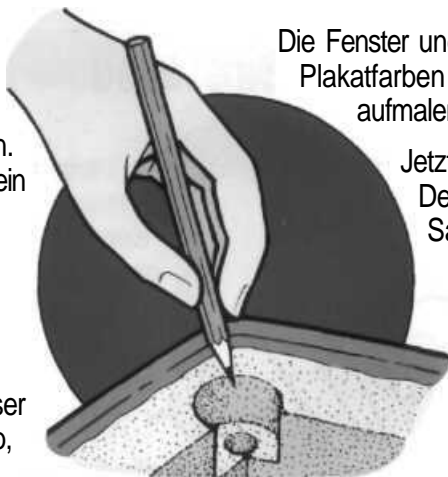

# Modellierkerzen

**Zeitaufwand: 1 Std.**  
**Farbstäbe: nach Wahl**

Aus warmem Wachs kann man alle möglichen Dinge modellieren.

Außerdem ist es eine gut Möglichkeit, übriggebliebenes Wachs zu verwenden.

Daumen und Finger sind die besten Modellierwerkzeuge, aber ein Teelöffel oder ein Lutscherstab sind nützlich, um feine Strukturen herauszuarbeiten.

Gib 5 Eßlöffel Wachs in einen Topf, bitte einen Erwachsenen, das Wachs zu schmelzen und 17 cm Docht einzutauchen.

Gieß das Wachs in eine kleine Schüssel und laß es 50 Minuten abkühlen.

Prüfe, ob das Wachs durch und durch fest ist, in dem Du es mit einem Stäbchen anstichst. Es sollte kein flüssiges Wachs austreten.

Mit einem Löffel formst Du das Wachs zu einem Block.



Wärme das Wachs in Deiner Hand oder noch besser, mit einem Haartrockner, bis es weich genug zum Modellieren ist

## So macht man einen Pilz

Leg den Docht entlang einer Kante des Wachses und rolle einen Zylinder. Dann ziehst Du vorsichtig ein Ende des Dochts durch das Wachs.

Biege die obere Hälfte Deiner Kerze in eine flache Spirale wie gezeigt, und glätte sie dann zu einer Pilzform.



Bitte einen Erwachsenen, die Oberseite Deines Pilzes in etwas geschmolzenes Wachs zu tauchen. Benutze 2 Eßlöffel Wachs und schmelze 1 cm der roten Farbe mit dazu.



# Es geht noch weiter

Nachdem Du jetzt einige der Kerzen aus diesem Büchlein gemacht hast, kannst Du Deine eigenen Ideen ausprobieren.

Du kannst in Deinem nächsten Bastelgeschäft Docht und Farben kaufen und auch andere spezielle Gummiformen.

Achte auf Dinge, die Du bei Euch Zuhause findest, die Du als Formen benutzen kannst und probiere, Kerzen aus natürlichem Bienenwachs zu machen oder normale Kerzen mit speziellen Wachsparfümen zu Duftkerzen zu machen.

Viel Spaß!



© 1997 *Hasbro* International Inc. Alle Rechte vorbehalten.

Vertrieb in Deutschland durch Hasbro Deutschland GmbH, Overweg 29, D-59494 Soest.

Vertrieb in Österreich durch Hasbro Österreich GmbH, Davidgasse 92-94, A-1100 Wien.

Vertrieb in der Schweiz durch Hasbro Schweiz AG, Alte Bremgartenstrasse 2, CH-8945 Berikon.