

PLAYSKOOL

Babys Traumkino

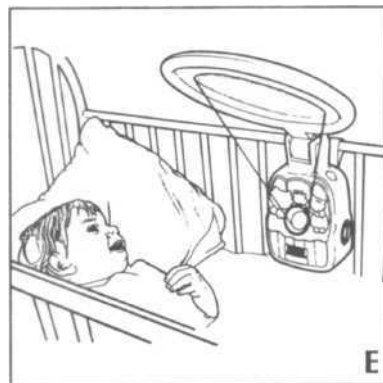

0m+

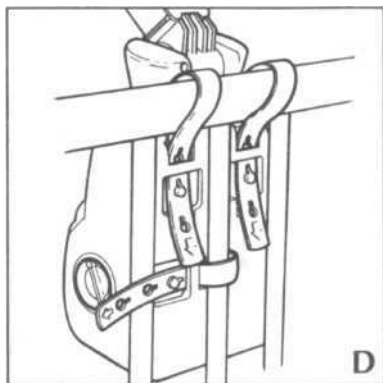
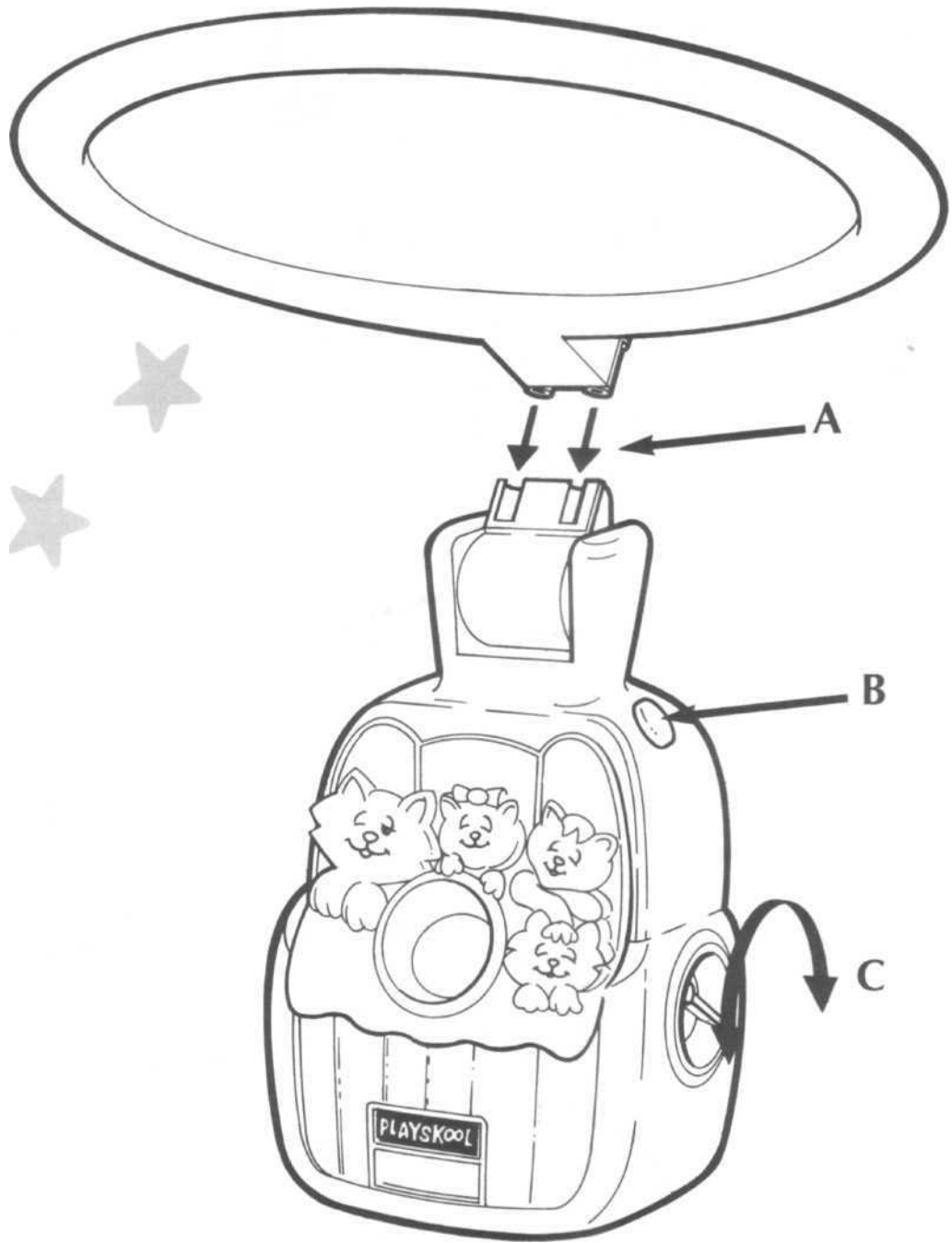

WICHTIGER HINWEIS

Bitte lesen Sie diese Warnhinweise sorgfältig durch, bevor Sie Babys Traumkino in Betrieb nehmen und bewahren Sie sie zur späteren Verwendung auf.

WARNHINWEISE

- Außerhalb der Reichweite von Kindern aufbewahren.
- Das Produkt grundsätzlich an der obersten Geländerstange des Kinderbettchens befestigen.
- Schieben Sie die Bettseiten immer in die oberste Position.
- Die Matratze muß sich in der untersten Position befinden.
- ENTFERNEN Sie Babys Traumkino vom Kinderbettchen, wenn Ihr Kind beginnt, sich selbst am Gitter hochzuziehen, und befestigen Sie es außerhalb von Babys Reichweite an der Wand.
- Benutzen Sie das Produkt NIE ohne daß sich der Bildschirm in einer der gezeigten Positionen befindet.

Besonderer Rat an die Eltern:

Wie alle Produkte zur Stimulation des Sehnerves sollte auch Babys Traumkino ca. 20 cm vor Ihrem Kind plaziert werden. Vergewissern Sie sich, daß sich das Produkt nicht zu weit hinter Babys Kopf befindet, so daß Ihr Baby seinen Kopf nicht drehen muß.

Um Babys Traumkino zu aktivieren, befestigen Sie den Bildschirm wie gezeigt (Abb. A).

Um Babys Traumkino am Kinderbettchen anbringen zu können, legen Sie die drei Halteriemen wie gezeigt an (Abb. D). Um die Schlaflieder und das Bilderkino zu aktivieren, drehen Sie einfach den Schalter (Abb. C). Babys Traumkino wird sodann 15 min laufen und sich dann automatisch abschalten.

Um das Baby-Kontrolllicht einzuschalten, drücken Sie einfach den Lichtschalter (Abb. B). Wenn Sie ihn gedrückt halten, ist das Licht angeschaltet. Lassen Sie ihn los, schaltet sich das Licht aus. Verwenden Sie Babys Traumkino in einem der folgenden Modi:

Modus 1

Bringen Sie das Spielzeug wie gezeigt am Kinderbettchen an (Abb. E). Stellen Sie den Bildschirm optimal auf Babys Blickfeld ein (Abb. F).

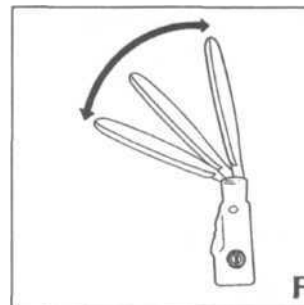

Modus 2

Das Produkt kann auch leicht an der Wand montiert werden. Bringen Sie es im Blickfeld Ihres Kindes an.

Einlegen der Batterien

Legen Sie vier LR14 1,5V Batterien wie gezeigt ein.

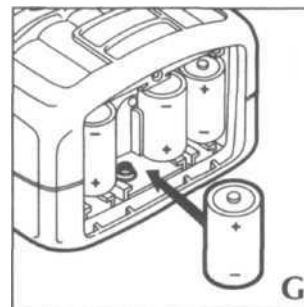

Batteriehinweise

VORSICHT: Um ein Auslaufen der Batterien zu vermeiden:

1. Vergewissern Sie sich, daß die Batterien korrekt eingelegt sind (Abb. G).
2. Niemals alte und neue oder Standard- (Zink-Kohle) und Alkaline-Batterien gleichzeitig verwenden.
3. Verbrauchte Batterien bitte NIE im Spielzeug lassen.
4. Entfernen Sie die Batterien, wenn das Spielzeug für längere Zeit nicht benutzt wird.
5. Aufladbare Batterien bitte nicht verwenden.
6. Die Stromanschlüsse dürfen nicht kurzgeschlossen werden.

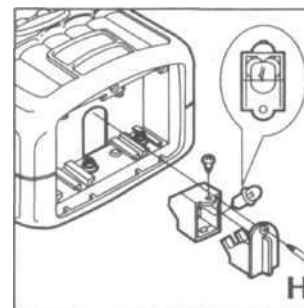

Glühbirne

Setzen Sie eine neue Glühbirne gemäß der Abbildung ein, indem Sie vorsichtig die alte Glühbirne entfernen und eine neue Birne des gleichen Typs einsetzen (Abb. H).

Sollte dieses Produkt lokale elektrische Störungen hervorrufen, so empfehlen wir, es außerhalb der Reichweite anderer elektrischer Geräte zu verwenden.