

Bi... Ba... Bummelbus

Mit Bubi, dem
singenden
Bus!

Reise mit Bubi, dem singenden Bus, von einer Haltestelle zur nächsten. Höre dir sein Lied an, singe laut mit und mache die lustigen Handbewegungen dazu! Erreicht der Bus dann deine Haltestelle? Super! Denn jetzt singt er dir das Teil vor, das du suchen sollst! Versuche, den passenden Spielchip zu finden und merke dir die Stelle gut, denn dann kannst du das Spiel gewinnen!

INHALT

Elektronischer Bus, Spielbrett, 4 Spielfiguren mit Ständern, 20 Spielchips
(je 5 x Rad, Hupe, Scheibenwischer und Türe).

ZIEL DES SPIELS

Die Spielchips zu sammeln, die vom Bus ausgerufen werden.
Der erste Spieler, der von jeder Chipart einen Chip gesammelt hat, gewinnt!



VOR DEM ERSTEN SPIEL

1. Nimm die Figurenstände aus der Plastiktüte und entsorge die Tüte ordnungsgemäß (bitte evtl. einen Erwachsenen um Hilfe).
2. Drücke die Spielfiguren und alle Bus-Chips vorsichtig aus dem Kartonrahmen. Dann entsorgst du auch diesen Rahmen ordnungsgemäß.
3. Stecke die Spielfiguren auf die jeweiligen Ständer.
4. Bitte einen Erwachsenen, die Batterien wie folgt für dich einzulegen: Lösen Sie die Schraube des Batteriefachdeckels an der Unterseite des Busses. Nehmen Sie den Batteriedeckel ab und legen Sie 3 x 1,5V LR6 Alkaline-Batterien ein. Vergewissern Sie sich, dass die + und - Polungszeichen mit den Markierungen übereinstimmen. Schrauben Sie den Batteriefachdeckel wieder fest.

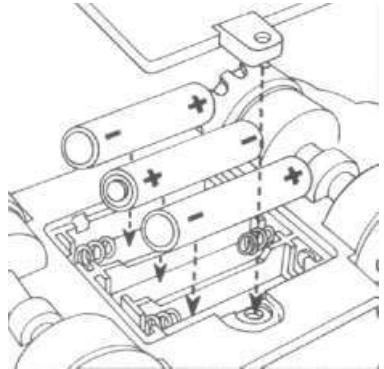

WENN SIE VERBRAUCHTE BATTERIEN AUSTAUSCHEN MÖCHTEN, LASSEN SIE DAS BATTERIEFACH IMMER ZUNÄCHST 5 MINUTEN LANG LEER, BEVOR SIE NEUE BATTERIEN EINLEGEN.

WICHTIG: BATTERIEHINWEIS

Bitte bewahren Sie diese Information zur späteren Verwendung auf. Batterien dürfen nur von Erwachsenen ausgetauscht werden.

WARNHINWEIS:

1. Wir bitten um genaue Beachtung der folgenden Anweisungen. Verwenden Sie nur die angegebenen Batteriearten und legen Sie diese gemäß den + und - Polungszeichen korrekt ein.
2. Ungleiche Batterietypen (Standard- (Zinkkohle) und Alkaline-Batterien) sowie neue und gebrauchte Batterien dürfen nicht zusammen verwendet werden.
3. Leere oder verbrauchte Batterien bitte nicht im Spielzeug belassen.
4. Entfernen Sie die Batterien, wenn das Spielzeug längere Zeit nicht benutzt wird.
5. Die Anschlussklemmen dürfen nicht kurzgeschlossen werden.
6. Sollte das Produkt elektrische Störungen hervorrufen oder selbst durch solche beeinflusst werden, bewahren Sie es bitte außerhalb der Reichweite anderer elektrischer Geräte auf. Sofern erforderlich, schalten Sie das Produkt zunächst aus und wieder an, oder entfernen Sie die Batterien und legen Sie diese erneut ein.
7. **AUFLADBARE BATTERIEN BITTE NICHT VERWENDEN. ANDERE BATTERIEARTEN NICHT AUFLADEN.**

VORBEREITUNG

1. Lege das Spielbrett auf eine ebene Oberfläche (Tisch oder Boden), und zwar so, dass sich vor jedem Spieler ein Bushaltestellen-Schild befindet.
2. Stelle die gleichfarbige Spielfigur auf deine Bushaltestelle.
3. Mische die Spielchips und lege sie umgedreht (mit dem Bild nach unten) in die Mitte des Spielbretts.
4. Stelle den Bus neben das Spielbrett, und zwar rechts neben den jüngsten Spieler.

SPIELEN

1. Der jüngste Spieler fängt an. Dann geht's im Uhrzeigersinn weiter (d.h. danach ist sein linker Nachbar an der Reihe).
2. Wenn du an der Reihe bist, fährst du mit Bubi, dem Bus, so lange um das Spielbrett herum, bis er deine Bushaltestelle erreicht. Dann erklingt das tolle Bus-Lied! Hey, wie war's, singt doch alle mit!
3. Wenn Bubi an deiner Haltestelle anhält, drückst du auf die Motorhaube! Denn so kannst du herausfinden, welchen Spielchip du jetzt finden sollst. Und wenn Bubi dann ein bestimmtes Geräusch macht (z.B. das Geräusch einer Hupe), könnt ihr alle richtig mitspielen und mit Händen und Armen so tun, als würdet ihr auf die Hupe drücken - dann macht das Spiel noch mehr Spaß! Hast du einmal vergessen, welches Teil du suchen sollst, ist das gar nicht schlimm - drücke einfach noch einmal auf die Motorhaube!



Räder



Hupe



Scheibenwischer



Tür

4. Drehe einen Spielchip um, so dass alle Spieler ihn gut sehen können.
 - Zeigt dieser Spielchip das gesuchte Teil (z.B. die Hupe)? Super! Denn dann darfst du ihn nehmen und auf das entsprechende Feld bei deiner Bushaltestelle legen. Dann ist der nächste Spieler an der Reihe.
 - Zeigt dieser Spielchip NICHT das gesuchte Teil (in unserem Fall also nicht die Hupe), so legst du ihn wieder umgedreht an dieselbe Stelle in die Mitte des Spielbretts. Dann darfst du dein Glück noch einmal versuchen und einen zweiten Spielchip ziehen! Wenn der zweite Chip dann das gesuchte Teil (z.B. die Hupe) zeigt, darfst du ihn behalten - falls nicht, Pech gehabt! Dann ist dein Zug beendet und der nächste Spieler ist an der Reihe. Aufgepasst: Alle Spieler sollten sich das Teil, das du umgedreht und wieder zurückgelegt hast, gut merken - sie könnten es vielleicht selbst gut gebrauchen, wenn sie an der Reihe sind.
 - Wenn der Bus ein Teil ausruft, das du bereits besitzt, musst du es trotzdem suchen. Wenn du es mit den 2 Möglichkeiten, die du hast, finden kannst, legst du es danach wieder umgedreht an dieselbe Stelle auf dem Spielbrett. Zur Belohnung darfst du noch eine Runde mit Bubi drehen und dein Glück noch einmal versuchen!

GEWONNEN!

Der Spieler, der zuerst alle 4 verschiedenen Spielchips gefunden hat, gewinnt! Der Gewinner darf seine Spielfigur oben auf den Bus stellen und herunterdrücken. Dann darfst du mit ihm eine Ehrenrunde um das Spielbrett drehen! Während das Bus-Lied erklingt, können alle anderen Spieler mitsingen und die entsprechenden Bewegungen dazu machen.

DIE EINFACHERE VARIANTE

Kleinere Kinder dürfen mit aufgedeckten Spielchips spielen!



**Die Räder am Bus drehen sich im Kreis,
die Hupe am Bus macht tut tut tut
die Scheibenwischer machen wisch, wisch, wisch,
die Türe am Bus geht auf und zu,
durch die ganze Stadt!**



MB
SPIELE

© 2002 Hasbro International Inc. Alle Rechte vorbehalten.
Vertrieb in Deutschland durch Hasbro Deutschland GmbH, Overweg
29, D-59494 Soest. Tel. 02921 965343. Vertrieb in Österreich durch
Hasbro Österreich GmbH, Vienna Twin Tower, Wienerbergstraße 11,
A-1100 Wien. Tel. 01 99460 6614. Vertrieb in der Schweiz durch /
Distribue en Suisse par / Distribuito in Svizzera da Hasbro Schweiz AG,
Alte Bremgartenstrasse 2, CH-8965 Berikon. Tel. 056 648 70 99.
www.hasbro.de



0602403961 oo